

fluidity.
nonstop

MARS - 2020

FLOWnews

NYHETS BREV FRÅN AXFLOW AB



Omgående leverans!



**ENERGIBESPARING
MED WILDEN**

Sid 8



Vi kan vakuum & tryck!

Sid 4, 9, 11

 **AXFLOW**

www.axflow.se

Ny hygienisk pump från Waukesha Cherry-Burrell

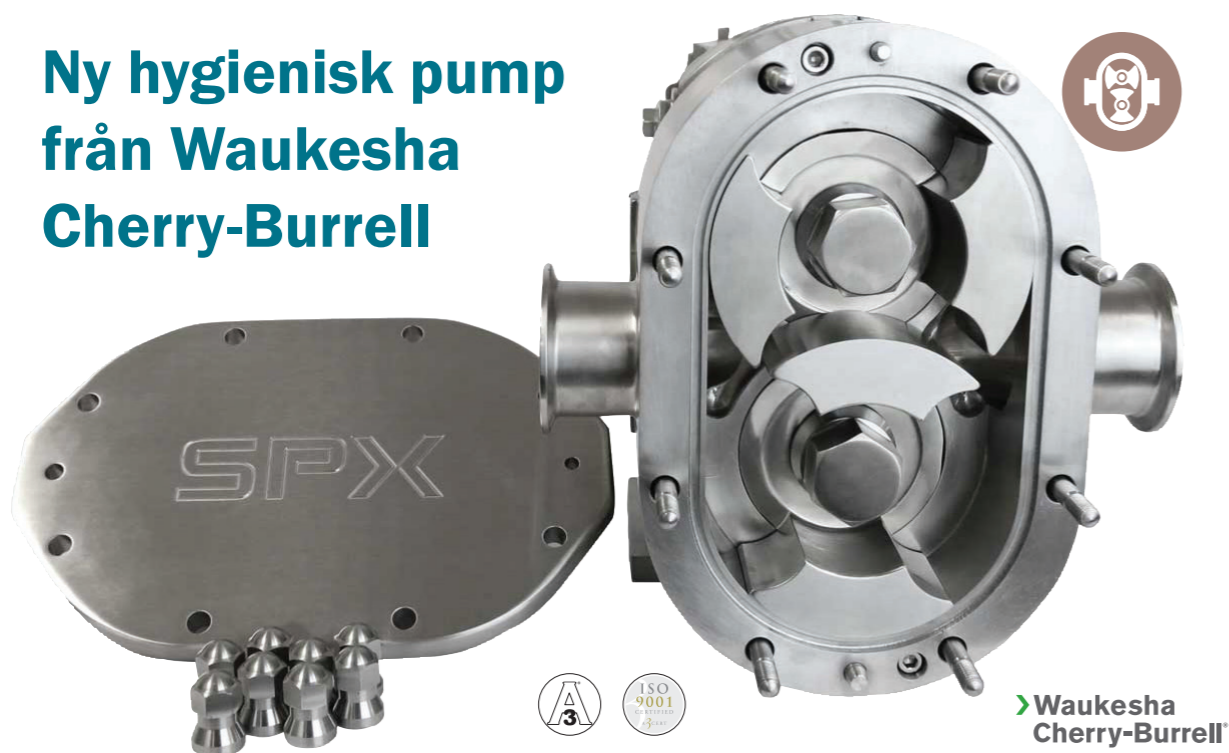

Waukesha
Cherry-Burrell

- ✓ Frontmonterade tätningar.
- ✓ Ny design på pumphuslock ger bättre prestanda samt inga dödotrymmen.
- ✓ Minskat axelöverhäng - förlänger livslängden på tätning och lager.
- ✓ Anses vara den mest hygieniska designen enligt senaste standarden i EHEDG och 3A.

Den nya högeffektiva rotationskolvpumpen Universal 3 från Waukesha ger dig **högsta prestanda och livslängd** tack vare dess överlägsna design och högkvalitativa utförande. Med lång tradition för kvalitet, tillförlitlighet och enkelt underhåll, är den nyutvecklade Universal 3-serien ett perfekt komplement till Waukesha Cherry-Burrells förträngningspumpar.

Pumpen har **ökad energi-effektivitet och hygienisk design** vilket gör Universal 3-seriens pumpar till en idealisk lösning för krävande processförhållanden inom livsmedels-, dryckes-, mejeri- och kosmetikindustrin samt inom läkemedel- och kemiindustrin.

- Upp till 500 psi (34,5 bar)
- Klarar temperaturer upp till 149 °C i standardutförande
- Design enligt 3A, ISO9001:2015
- Lager avtätade från produktzonen
- Reverserbar drift
- Rotorer i syrafast legering Alloy 88
- Effektiv och skonsam pumpning av produkten
- Pumphus i syrafast stål 316L som standard
- Finns med enkel eller dubbel mekanisk tätning samt enkel eller dubbel o-ringstättning
- Ny kortare axlar med större diameter i material 17-4 PH:
 - Vridstyva axlar minskar vibrationer och ökar därmed livslängden på tätningar och lager
- Dubbla koniska rullager
- Fettsmorda lager säkerställer korrekt smörjning oavsett varvtal eller temperatur



Centrifugalpumpar från Johnson Pump

Lång erfarenhet och bred produktportfölj garanterar en pumplösning som passar dina behov - vare sig det gäller aggressiva kemikalier, livsmedel eller andra vätskor.

Johnson Pump Industry/ SPX producerar högkvalitativa pumpar och centrifugalpumpar som är lämpliga för de flesta industrier.

Johnson Pump centrifugalpumpar inkluderar kemi-norm- och vatten-

normpumpar, horisontella, vertikala och axiellt delade, dränkta och torrt uppställda, axelavtätade och tätninglösa, cirkulation och tryckstegring samt API-klassade pumpar.

Dessa används inom en mängd olika industrier och applikationer som kemi och petrokemi, papper och massa, gruvor och mineral, stålverk, vatten och avlopp, energi, verkstadsindustri och ytbehandling.

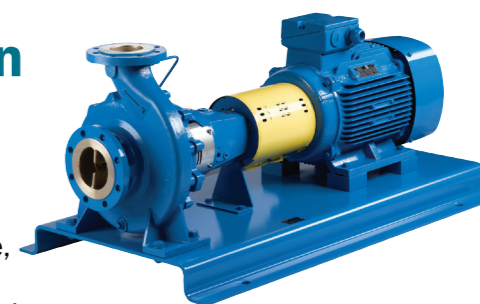

Johnson
Pump



FÖLJ OSS PÅ
LinkedIn



Varför välja AxFlow

Vi har en bred produktportfölj för livsmedelsindustrin.

Snabba leveranser

- Reservdelar på lager
- Reparation och underhåll
- Lång erfarenhet inom livsmedels- och dryckesindustrin
- En kontaktpunkt



Verkstadskapacitet, servicekunnande och testbänk för Nash vakuumpumpar

Sedan hösten 2018 erbjuder vi kvalificerade reparationer och service av kvalitativa sortimentet och modellutbudet av Nash vätskeringspumpar och andra typer av vakuumpumpar med Pichano Husum i Gävle.

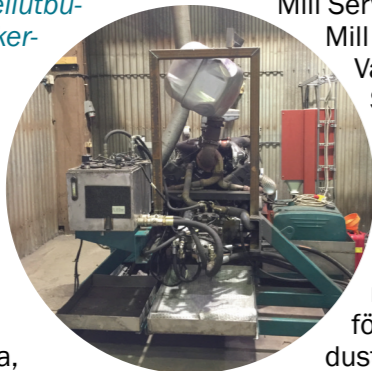

Reparationer med bearbetning och service där krav på prestanda, säkerhet och kvalitet är i fokus kan nu utföras i Sverige. Originaldelar från leverantörerna, systemkunnande, reparationsmetoder och kunnigt folk i Sverige borgar för att samtliga reparationer ger högsta kvalitet och driftsäkerhet till Svensk processindustri.



Pichano i Gävle har 100-åriga rötter i Sverige under flera namn såsom Hydrolin, Scandinavian Mill Service SMS, Metso Mill Service MMS och Valmet Service. Sedan 2016 är Pichano i Gävle en del av Pichano-koncernen som har komplett service och reparationskapaciteter för tung processindustri. Vid verkstaden i Gävle finns testbänkar för att testa vakuumpumpar vilket sker både vid ankomst (tillståndskontroll) och efter reparation för att säkerställa bästa prestanda och garantera bästa kvalitet och tillgänglighet för kunden.



Hör av dig till oss



Vakuumpumpar & kompressorer
Fred Lindecrantz
fred.lindecrantz@axflow.com
08-602 22 13



Vakuumpumpar & kompressorer
Stefan Wassberg
stefan.wassberg@axflow.se
070-237 43 54

Vi hjälper dig att välja rätt pump för jobbet



Teknisk support och expertis



Leverans direkt från lager



Installation, reparation och underhåll



Montering och kompletta system

NOV Mono hygienisk excenterskruvspump



Kraftig och beprövad konstruktion för en lång rad hygieniska applikationer.

- Lämplig för tunna, korrosiva och slitande vätskor.
- Hanterar skonsamt skjuvkänsliga vätskor.
- Hanterar partiklar med minimal påverkan på produkten.
- Hanterar medier med luftinblandning i applikationer som jäst och nougat.
- Idealisk för exakta batchkörningar.

Konstruktion för snabb demontering förenklar rengöring (på annan plats om så krävs) samt underhåll på plats.

Minskade ägarkostnader över pumpens livslängd.

Minskade stilleståndstider.

För fast montage i ett befintligt system eller portabelt monterad på vagn.

Användningsområde

LIVSMEDEL OCH DRICKER



MEJERIPRODUKTER
Mjölk, keso, grädde, jordnötssmör, yoghurt, gräddersättning, glass, vaniljsås



KONFEKTYR
Choklad, kakaosmör, karamell, lakrits, marsipan, nougat



FRUKT OCH GRÖNSAKER
Potatis, potatismos, fruktpuré



SÅS OCH SYLT
Majonnäs, ketchup, äppelmos, honung, sylt, sirap, pepparrot, senap, salladsdressing



SOCKER OCH STÄRKELSE
Glukossirap, majsstärkelse, sockerstärkelse



KÖTT, FISK OCH FÅGEL
Korvkött, fettslam, animaliskt fett, djurmat, fisk



FETTER OCH OLJOR
Fiskolja, majsolja, ister, linolja, jordnötssolja, vegetabilisk olja, rapsolja, kokosolja, sojaolja

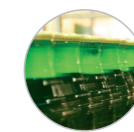

ÖL OCH VIN
Öl, bryggerijäst, vin, jäsningsrester, must



BAGERIPRODUKTER
Smet, smör, ägg, deg, glasyr, jästslam, kakmix



DRYCKER
Fruktkoncentrat

KOSMETIKA OCH VÅRDANDE PRODUKTER



Shampo, duschgel, solkräm, parfym, tandkräm, munvatten, ansiktstvätt, ansiktsscrubb, mousse, smink, hårgel, ingredienser för badbomber, krämer, fuktgivare



System Case

Saker du kanske inte tänkt på ännu!

Användningen av rötningskammare ökar i takt med att allt fler branscher investerar i grönare och mer hållbar teknik. En rötningskammare är en relativt enkel lösning för avfallshantering och energiproduktion.

AxFlow har i samarbete med AxFlow Systems i Holland tagit ett framgångsrikt steg in på denna relativt nya marknad! AxFlow och AxFlow Systems har utvecklat en matningstratt med inbyggd renskärare som ger en optimal rötningsprocess för en kund som driver en biogasanläggning i Polen.

Råmaterialet till biogasanläggningen består av naturgödsel och grönsaker som matas in i installationen av en stor skruvtransportör. För att snabba på fermenteringsprocessen, och därmed öka gasmängden, behöver råmaterialet fragmentiseras innan det pumpas in i röt-kammaren.

Med stöd av AxFlow Systems expertkunskaper kunde AxFlow

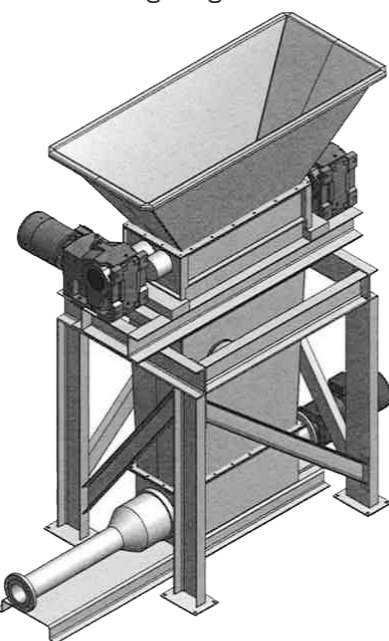

erbjuda en totallösning som består av en stor matningstratt av rostfritt stål 316 med en inbyggd, kraftfull Mono F-rensskärare som reducerar produktstorleken. Matningstratten är tillräckligt stor för att ta emot material från en skovelmatare, och den långsamgående Mono

F-rensskäraren kan bearbeta i stort sett vad som helst.

När ett föremål väl fångats upp av de långsamt roterande knivarna finns det ingen utväg. Matningstratten med inbyggd renskärare är monterad på ett stativ av lackerat kolstål som säkerställer en solid och stabil konstruktion. Under matningstratten finns en Mono excenterskruvpump med brett inlopp som överför det fragmenterade råmaterialet till rötningskammaren. En matningstratt av det här slaget är en relativt enkel lösning som trots det har gett den här kunden ett stort mervärde.



Rensskärare



Excenterskruvpump



Slangpumpar för de mest slitande applikationerna!

Visste du att med Abaque slangpumpar kan du transportera de mest slitande vätskor så som gruvslig, keramisk massa, bstrykningssmet, cement, kalk, talk och krita?

Abaque serie HD (Heavy Duty) erbjuder en modern design som är lättare och starkare än föregångarna, en patenterad slangfästning som ger ett enklare underhåll och säkrare funktion, en smörjmedelstättning med bättre avtätning och minimalt slitage, en kraftfullare rotor, standard motorer och växellådor samt marknadens starkaste slang

som har upp till 6 kordlager och som är svarvad utvändigt.

- ✓ Stark och lätt konstruktion
- ✓ Unik och patentsökt slanginfästning, starkare, säkrare och enklare byte av slang
- ✓ Smörjmedelstättning med bättre avtätning
- ✓ 1 till 1 utbytbar med ledande tillverkare, minimal ombyggnad krävs
- ✓ Konkurrenskraftiga priser
- ✓ Korta ledtider på kompletta pumpaggregat
- ✓ Slitagedelar lagerförs i Sverige

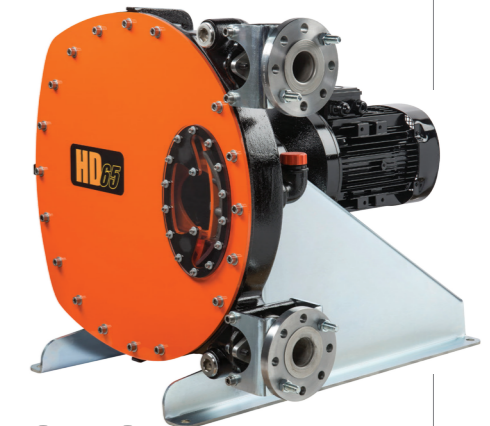

ABAQUE PERISTALTIC HOSE PUMP



Ring 08-602 22 00

Hör av dig till oss för att få reda på vad fördelarna betyder för dig!

Waukesha Universalpumpar på lager

Omgående leverans!



Waukesha Cherry-Burrell



Wildens luftsystem Pro-Flo Shift® ger upp till 60% energibesparing av drivluft

Wildens unika och patenterade luftsystem **Pro-Flo Shift®** ger upp till **60% besparing** av drivluft. Systemet är till och med **25 – 30% effektivare** än de senaste och mest effektiva luftbesparingsystemen som finns på marknaden idag!

Pro-Flo Shift är det mest energieffektiva luftsystemet till tryckluftsdrevena membranpumpar som finns på marknaden och har utvecklats för att vara:

EFFEKTIVT

Pro-Flo Shift är den mest effektiva luftdrivna membranpumpen någonsin, med upp till 60% minskad luftförbrukning. Automatisk luftflödesoptimering så att ingen mer komprimerad luft levereras än vad som behövs för att driva pumpen.

ENKELT

Mekaniskt styrd och utan elektroniska delar som eliminerar operatörsfel.

DRIFTSÄKERT

Pro-Flo-tekniken har testats i de tuffaste miljöerna i många år och har visat sig vara den mest pålitliga tryckluftsdrevena membranpump någonsin.

Luftsystemet är helt automatiskt, justerar sig

omgående för ändrade driftsparametrar och ger besparing redan från första slaget:

- Inget behov av kalibrering eller inställningar från leverantör: **plug & play!**
- Ingen inlärnings- eller tid för optimering: systemet kan köras intermittent!
- Ingen minskning av kapacitet trots optimering av luftförbrukning!
- Ingen känslig elektronik som kan påverkas av tuffa miljöer eller temperaturer!
- Inga givare som gör att membran måste bytas förtida med ökade underhållskostnader!
- Inte en massa rörliga delar som kan haverera vid membranbrott!
- Inget behov av speciella luftfilter eller speciell luftkvalitet!
- Inget behov av dimsmörjning, helt oljefri drift!
- Ingen frysrisk!
- Inga ökade kostnader för ATEX-klassade pumpar!
- Inga ökade kostnader för reservdelar!

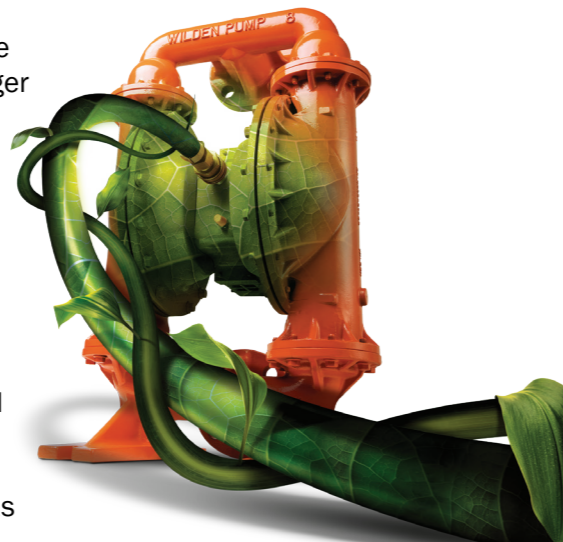

Pumpar bestyckade Pro-Flo Shift luftsystem har en mycket liten merkostnad vilket gör att återbetalningstiden för investering i t.o.m. en pump kan vara mycket kort tid. Och inga ökade reservdelskostnader.

Systemet finns både till den beprövade serien Original Series med klämförband samt till Advanced Series med bultförband, samt till de storlekar som förbrukar mest luft: 1,5", 2" och 3". Ombyggnadssatser finns till såväl gamla Wilden pumpar (M-serien) som till de nya modellerna Pro-Flo X samt till direkta kopior av Wilden.

WILDEN



Elmo Rietschle vakuumpumpar och kompressorer från Gardner Denver

AxFlow är Europas största distributör av flödesutrustning och även distributör av vakuumpumpar, kompressorer, fläktar, samt ett brett utbud av ATEX-pumpar och boosters från Gardner Denver Elmo Rietschle. Gardner Denver Elmo Rietschle är världens ledande tillverkare av vakuumpumpar, kompressorer och blåsare med över 150 års erfarenhet.

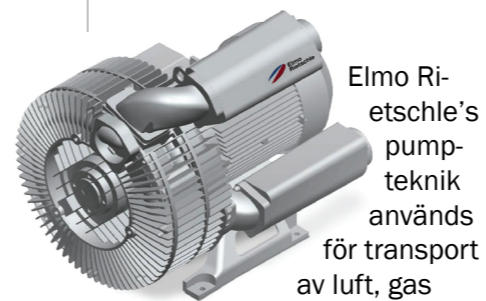

Elmo Rietschle's pump-teknik används för transport av luft, gas med vätskor. och har ett stort utval av lamellvakuumpumpar, blåsmaskiner, sidokanalfläktar, skruvvakuumpumpar, vätskeringspumpar, klovakuumpumpar, radialfläktar och kompressorer.

Elmo Rietschle erbjuder innovativa lösningar för vakuum och komprimerad gas till ett brett utbud av applikationer och processer som används i många branscher. Lösningarna minskar energiförbrukningen, förbättrar pålitligheten och driftstopp, eliminerar föroreningar och ger kostnadsbesparingar.

Elmo Rietschle by Gardner Denver

EXEMPEL APPLIKATIONER



Livsmedelsindustrin

- Chokladproduktion
- Kaffebrygning
- Fyllning av flaskor och påsar
- Behandling av grönsaker
- Mejeribehandling
- Avgasning av matprodukter
- Deodorisering av oljor och fetter
- Filtreringssenheter
- Livsmedelskonservering
- Köttbearbetning och förpackning



Pappersindustrin

- På grund av papperens speciella egenskaper är vakuum och tryckluft viktiga egenskaper i den grafiska industrin och vid pappersframställning och bearbetning.
- Pre-Press
- Tryck
- Post-Press
- Central lufttillförsel



Medicinsk industri

- Luftbäddar
- Stolliftar
- Centralvakuumsystem
- Dentala sugsystem
- Ångsterilisering (autoklavering)
- Andningsapparater



Miljöteknik

- Biogasproduktion
- Filtrering
- Jordgasutvinning
- Avloppsreningsverk
- Rötgaskomprimering
- Luftning av dammar
- Laminering av solmoduler
- Slamsugningsbilar
- Avloppsrening/syresättning av slamtankar



Pneumatiska transport

Transport av granulat eller pulver.

AXFLOW I VÄRLDEN

AxFlow-gruppen, del i Axel Johnson International AB, har nu etablerat sig i Australien och Nya Zeeland genom förvärvet av Brown Brothers / Kelair, den marknadsledande distributören av förträngnings- och centrifugalpumpar. Brown Brothers / Kelair verkar via 15 platser över Australien och Nya Zeeland.

För mer information
www.brownbros.com.au
www.kelairpumps.com.au

- AxFlow kontor
- Säljkontor & Service centers
- Europeiskt centrallager
- AxFlow Systems
- Exklusiva försäljningsrättigheter via AxFlow i Frankrike

AXFLOW I EUROPA

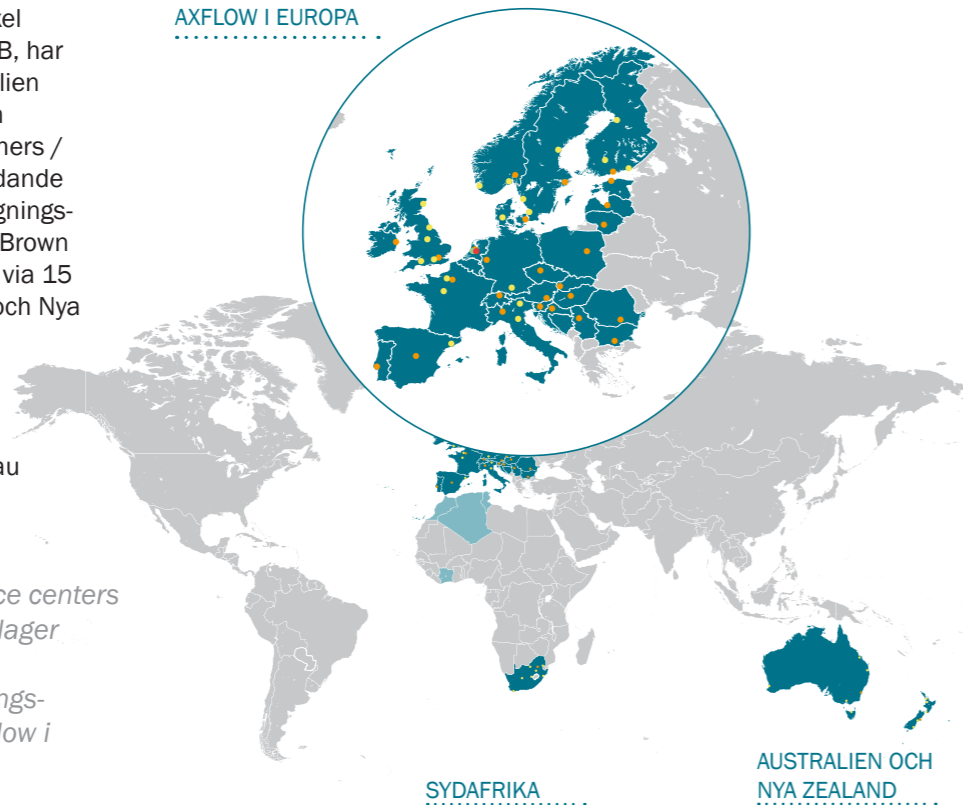

ARBETA MED OSS - SMART OCH HÅLLBART

Vår vision, vårt uppdrag, vårt löfte – fluidity.nonstop – gör tillsammans med våra värden:

LÅNGSIKTIGA

BRA ATT SAMARBETA MED

FÅR SAKER ATT HÄNDA

att vi alla arbetar mot samma mål. Det är effektivt. Det är hållbart. Det är givande och roligt.

Dessa är våra främsta fokusområden

- ✓ Ständigt arbeta för att optimera en resurseffektiv och hållbar verksamhet.
- ✓ Alltid erbjuda våra kunder de mest energieffektiva lösningarna.
- ✓ Sträva efter att vara en god arbetsgivare och god medborgare där vi är verksamma, vårda mångfald och främja socialt ansvar.

Vi tillhör ett starkt familjeföretag som går tillbaka över 130 år och därför är det i vår natur att se långsiktigt.

Tillsammans med våra ägare Axel Johnson International har vi en tydlig strategi för hur man driver en hållbar verksamhet och en konkret handlingsplan.

Läs mer vad vi gör för att åstadkomma förändring på vår hemsida.

Vi stärker vår organisation och välkomnar våra nya medarbetare



Stefan Wassberg,
produktspecialist för
Gardner Denver Elmo
Rietschle

Stefan har arbetat med vakuumpumpar och gaskompressorer i över 20 år och kommer

närmast från en mångårig anställning hos Gardner Denver där han ansvarat för försäljning av programmet Elmo Rietschle. Med Stefans långa erfarenhet och djupa kunskap kommer AxFlow att kunna ge en oöverträffad service och support till kunder för programmet Elmo Rietschle.



Jimmy Frödén,
försäljningsingenjör
Östra distriktet

Jimmy kommer närmast från SPX Flow Europe i Örebro där han arbetat som utesäljare, men startade redan

1996 på Johnson Pump AB och har stor kunskap om pumpar och pumpsystem. Sin breda erfarenhet inom branschen har Jimmy erhållit genom roller som produktionsplanerare, montör, inköpare, kundsupport, säljstöd och innesäljare. Hos AxFlow kommer Jimmy ansvara för Östra distriktet och ersätta Hans Lundkvist som gått i pension.



Peter Sundberg,
produktspecialist

Peter kommer närmast från Tapflo där han arbetade som försäljningsingenjör, dessförinnan har Peter arbetat på Debe Pumpar med

centrifugalpumpar under 17,5 år. Peter har erfarenhet från sälj, inköp, produktion och produktutveckling som kommer väl till pass hos AxFlow. Hos AxFlow kommer Peter ansvara för produkter som Almatec, Blackmer, Hermetic, Johnson Pump Industry/SPX, Maag, OBL, System One och Wilden.



Daniel Bonving,
försäljningsingenjör
Västra distriktet

Daniel har lång och gedigen erfarenhet inom teknisk försäljning som försäljningsingenjör med avancerad teknik

och projekt. Närmast kommer Daniel från Samson Mät- och Reglerteknik AB med försäljning av ventiler och reglerutrustning. Daniel har bred kunskap från försäljning inom processindustri, applikationer för läkemedels- till petroleumindustrin samt energisektorn som kraftvärmeverk och fjärrvärmecentraler. Daniel kommer att ansvara för Västra distriktet och ersätter Martin Brettmo.



Applikationen bestämmer alltid vilken pumptyp som ska användas!

Typ av fluid, viskositet, partiklar, temperatur, koncentration, densitet, kapacitet, pH, NPSH, differensstryck, systemkrav och fler parametrar behövs för att bestämma rätt pump för din process.

Vi väljer rätt pump!

Ring oss direkt



Västra distriktet
Daniel Bonving
Försäljningsingenjör
daniel.bonving@axflow.se
070-815 08 21



Norra distriktet
Robin Bjurestam
Försäljningsingenjör
robin.bjurestam@axflow.se
070-520 02 74



Östra distriktet
Jimmy Frödén
Försäljningsingenjör
jimmy.froden@axflow.se
070-398 02 02



Södra distriktet
Kenneth Böcker
Försäljningsingenjör
kenneth.bocker@axflow.se
070-520 06 99



Key Account Manager VA
Anders Morin
anders.morin@axflow.se
08-602 22 03



Vakuumpumpar & kompressorer
Fred Lindecrantz
fred.lindecrantz@axflow.com
08-602 22 13



Vakuumpumpar & kompressorer
Stefan Wassberg
stefan.wassberg@axflow.se
070-237 43 54



VD / Försäljningschef
Niklas Holmstedt
Försäljningschef
niklas.holmstedt@axflow.se
070-672 22 12



Produktspecialist
Mattias Bjerwe
mattias.bjerwe@axflow.se
08-602 22 05



Produktspecialist
Peter Sundberg
peter.sundberg@axflow.se
08-602 22 26



Kund & logistiksupport
Camilla Wennerberg
camilla.wennerberg@axflow.se
08-602 22 14



Kund & teknisksupport
Robert Jern
robert.jern@axflow.se
08-602 22 16



Kund & teknisksupport
Robert Eriksson
robert.eriksson@axflow.se
08-602 22 10

Published by:
AxFlow AB
Ostmästargränd 12
120 40 Årsta
Sweden
T: +46 8 602 22 00
F: +46 8 91 66 66
E-mail:
kundservice@axflow.se
www.axflow.se

Responsible:
Niklas Holmstedt

Editor in Chief:
Sofi Fernström

Editor and copy writer:
Sofi Fernström

Layout and design:
RAMP, (C) 2008

fluidity.nonstop® är vårt löfte och vår strävan att erbjuda service, produktkvalitet, prestanda och expertkunskap på en hittills oöverträffad nivå. Baserat på unik spetskunskap är vi Europas ledande leverantör av pumpar för processindustrin, en position vi tänker behålla genom att arbeta konsekvent och kontinuerligt med att ge dig det bästa.

