



NOV Mono Hygienic range

Excentrische verdringerpompen

Uitgevoerd
met unieke
**NOV Mono
Flexishaft**



*Ontworpen voor eenvoudige
reiniging en optimale hygiëne*



UIT VOORRAAD LEVERBAAR

 **AXFLOW**
fluidity.nonstop



Excentrische verdringerpompen bieden een productvriendelijk pompprincipe voor het verpompen van sheargevoelige producten en vloeistoffen met vaste delen. Met de Hygienic range van NOV Mono tilt AxFlow B.V. dit pompprincipe nu ook naar een hoger niveau op het gebied van hygiëne.

De NOV Mono Hygienic range excentrische verdringerpomp biedt een hygiënisch en productvriendelijk pompprincipe. Deze pompserie leent zich voor het verpompen van shear-gevoelige producten en vloeistoffen met vaste delen, zoals bijvoorbeeld fruit, groenten, sladressings en salsa's.

Het robuuste karakter van de pomp vergroot het viscositeitsbereik van waterdun to zeer viskeuze media tot meer dan 100.000 cPs zoals deeg, snoep en jam.

Het excentrische verdringerpompprincipe biedt een variabele snelheidsregeling voor efficiënt, langzaam pompen en procesregeling voor nauwkeurige dosering.

De Mono Hygienic range is **uit voorraad leverbaar** vanuit het AxFlow Europees distributiecentrum in Lelystad.

KENMERKEN

1. Beschikbaar met DIN 11851, DIN 11864 / 53-1, SMS of Tri-Clamp hygiënische koppeling. Excentrische uitloop om drainage te garanderen.
2. Statoren met slijtvaste en FDA-conforme elastomeren.
3. Gemonteerd en vergrendeld door middel van een roestvrijstalen voet.
4. Iedere pomp kan uitgevoerd worden met CIP-poorten om aan uw proceseisen te voldoen.
5. De pomp is samengebouwd met een reductiemotor die is voorzien van een coating ter bescherming van hoge druk schoonmaak met water. Indien nodig kan deze worden voorzien RVS 316 beschermkappen.
6. Diverse aandrijfopties beschikbaar.
7. De mechanische afdichting bevindt zich onder de inlaat van de zuigzijde voor een optimale reiniging.
8. Zuigkamer is uit één stuk vervaardigd uit 316 roestvast staal met een afwerking van 0,8 µm Ra of beter.
9. Bewezen flexishaft-technologie gemaakt van titanium om de voetafdruk tot een minimum te beperken.
10. Geen drijfstangen voor snelle, eenvoudige demontage bij onderhoud.

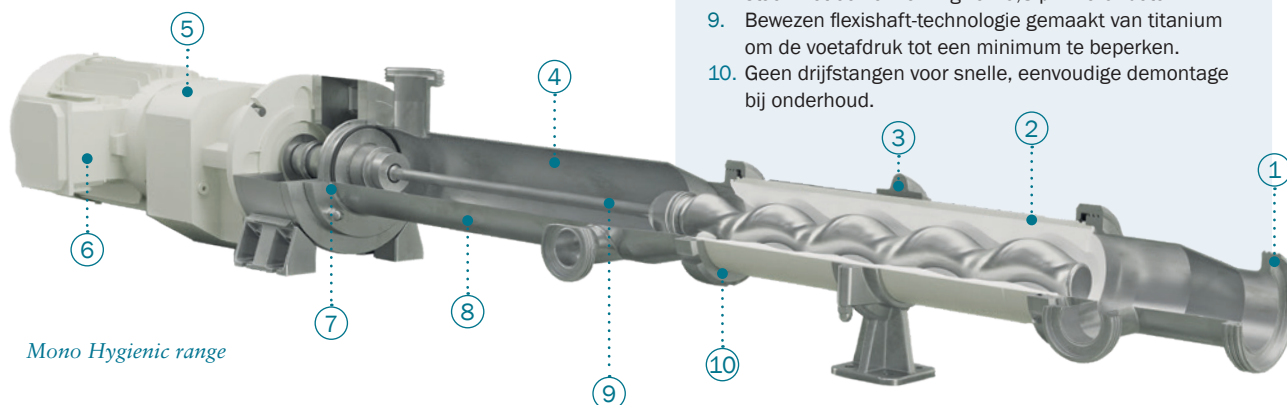

Mono Hygienic range



EXCENTRISCHE
VERDRINGERPOMP

Betrouwbaar en bewezen ontwerp voor hygiënische applicaties

Titanium Flexishaft

NOV ontwierp de Mono Hygienic range voor snelle demontage en eenvoudige reiniging voor applicaties in de voedingsmiddelenindustrie. De titanium Mono Flexishaft biedt een flexibele overbrenging uit één stuk, zonder olie- of vetgesmeerde koppeling voor een optimale hygiëne. Het sterke titanium biedt weerstand tegen slijtage, corrosie en breuk. Dat verhoogt de standtijd en verlaagt de onderhoudskosten. Rotor en Flexishaft zijn onafhankelijk van elkaar te vervangen. De fabrieksgarantie op de Flexishaft bedraagt vijf jaar.

De rotor is vervaardigd uit RVS 316L en de AxFlow levert alle pompen uit de Hygienic range met food-grade statoren volgens EC 1935/2004, FDA en 3A. Beschikbare modellen tot 12 bar en maximale capaciteiten tot 92 m³/uur.

Breed toegepast

Het verpompen van vloeistoffen met vaste delen tot 62 mm, zoals soepen en sappen, levert geen problemen op. Ook voor corrosieve toepassingen, zoals bijvoorbeeld citroenzuur en azijn of abrasieve sojabonenbrij, alsook in applicaties met meegevoerde lucht en gassen, zoals bij gist en noga, biedt de NOV Mono Hygienic een oplossing. De niet-pulserende, gedoseerde flow maakt de pomp ideaal voor batchprocessen.

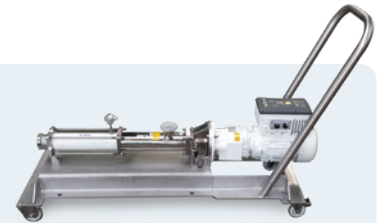

Van pomptrolley tot totaaloplossing

Technologisch geavanceerde productie vereist technologisch geavanceerde oplossingen waarbij apparatuur voor vloeistofbehandeling een integraal onderdeel is van een systeem. AxFlow Systems heeft meer dan 45 jaar ervaring in het ontwerpen, bouwen en installeren van mobiele pompunits tot zeer complexe, zeer geavanceerde en baanbrekende productiesystemen in alle marktsegmenten.

Complete mengkeuken voor smaakstoffen



TOEPASSINGSGBIEDEN

FOOD & BEVERAGE



ZUIVEL
Melk, kwark, room, pindakaas, yoghurt, koffiemelk, ijs, vla



BAKERIJ
Beslag, boter, ei, deeg, glazuur, gist, cake mix



BIER EN WIJN
Bier, biergist, drossem, wijn, most



GROENTEN EN FRUIT
Aardappelen, aardappel-puree, fruitpuree



CONFECTIONERY
Chocolade, cacao boter, karamel, zoethout, marsepein, nougat



DRANKEN
Fruit concentraat



SUIKER EN ZETMEEL
Glucosestroop, Maïszetmeel, Suikerzetmeel



SAUZEN EN DRESSING
Mayonaise, ketchup, honing, jam, appelmoes, stroop, mosterd, saladedressing



OLIE EN VETTEN
Maïsolie, reuzel, lijnzaad olie, pindaolie, plantaardige olie, Koolzaad, Kokosolie, Sojaolie



VLEES, VIS EN PLUIMVEE
Worst, varkensvet, dierlijk vet, diervoeding, vis

PERSOONLIJKE VERZORGING



Shampoo, douchegels, parfum, tandpasta, mondwater, gezichtsreiniging, make-up, haargels, lotions, crèmes



De toegevoegde waarde van AxFlow ✓



Consultancy

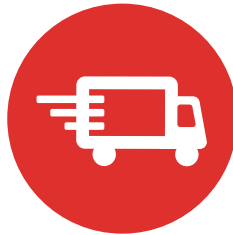

Voorraad &
logistiek



Onderhoud &
reparatie



Installatie



Training



Contracten



Noodgevallen



Kwaliteitsborging

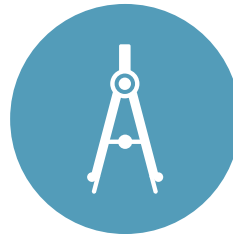

Engineering

**U leest alles over de toegevoegde waarde
van AxFlow Service op onze website:**

www.axflow.nl



AxFlow B.V. Pascallaan 70, 8218 NJ Lelystad. Postbus 233, 8200 AE Lelystad.
Tel: +31 (0)320 - 287 000 - axflow@axflow.nl - www.axflow.nl

fluidity.nonstop is onze belofte aan u om te streven naar een optimaal serviceniveau en topkwaliteit producten en expertise. AxFlow is Europees marktleider met betrekking tot het leveren van pompen, mixers en complete installaties in diverse marktsegmenten. Deze eervolle positie kunnen wij alleen behouden door ons 24/7 voor 100% in te zetten om u kwaliteit op het hoogste niveau te bieden.